

dbx DriveRack PX

Краткое руководство

Звуковой процессор

Официальный и эксклюзивный дистрибьютор компании dbx на территории России, стран Балтии и СНГ — компания A&T Trade.

Данное руководство предоставляется бесплатно. Если вы приобрели данный прибор не у официального дистрибьютора фирмы dbx или авторизованного дилера компании A&T Trade, компания A&T Trade не несет ответственности за предоставление бесплатного перевода на русский язык руководства пользователя, а также за осуществление гарантийного сервисного обслуживания.

© ® A&T Trade, Inc.

Гарантийное обслуживание

По всем вопросам, связанным с ремонтом или сервисным обслуживанием звукового процессора DriveRack PX, обращайтесь к представителям фирмы dbx — компании A&T Trade.
Телефон для справок (495) 796-9262; e-mail: mega@soundmanage.ru



dbx® *PROFESSIONAL PRODUCTS*

DriveRack® PX

Данное краткое руководство поможет вам пошагово выполнить основные установки DriveRack PX.

Для облегчения процесса понимания, будет использоваться стандартная инсталляция с двумя парами активных мониторов, двумя основными и двумя субвуферами, показанная на рисунке. Если субвуферы не используются, пропустите инструкции, приведенные для субвуферов. В данном примере взяты модели JBL PRX515 и JBL PRX518, но с DriveRack PX можно использовать любые активные мониторы и субвуферы.

При первом использовании DriveRack PX, начните чтение с первой главы.

Если у вас уже сохранен пресет для используемых мониторов, и вам необходимо оптимизировать их звучание в условиях нового помещения или площадки, начните чтение со второй главы.

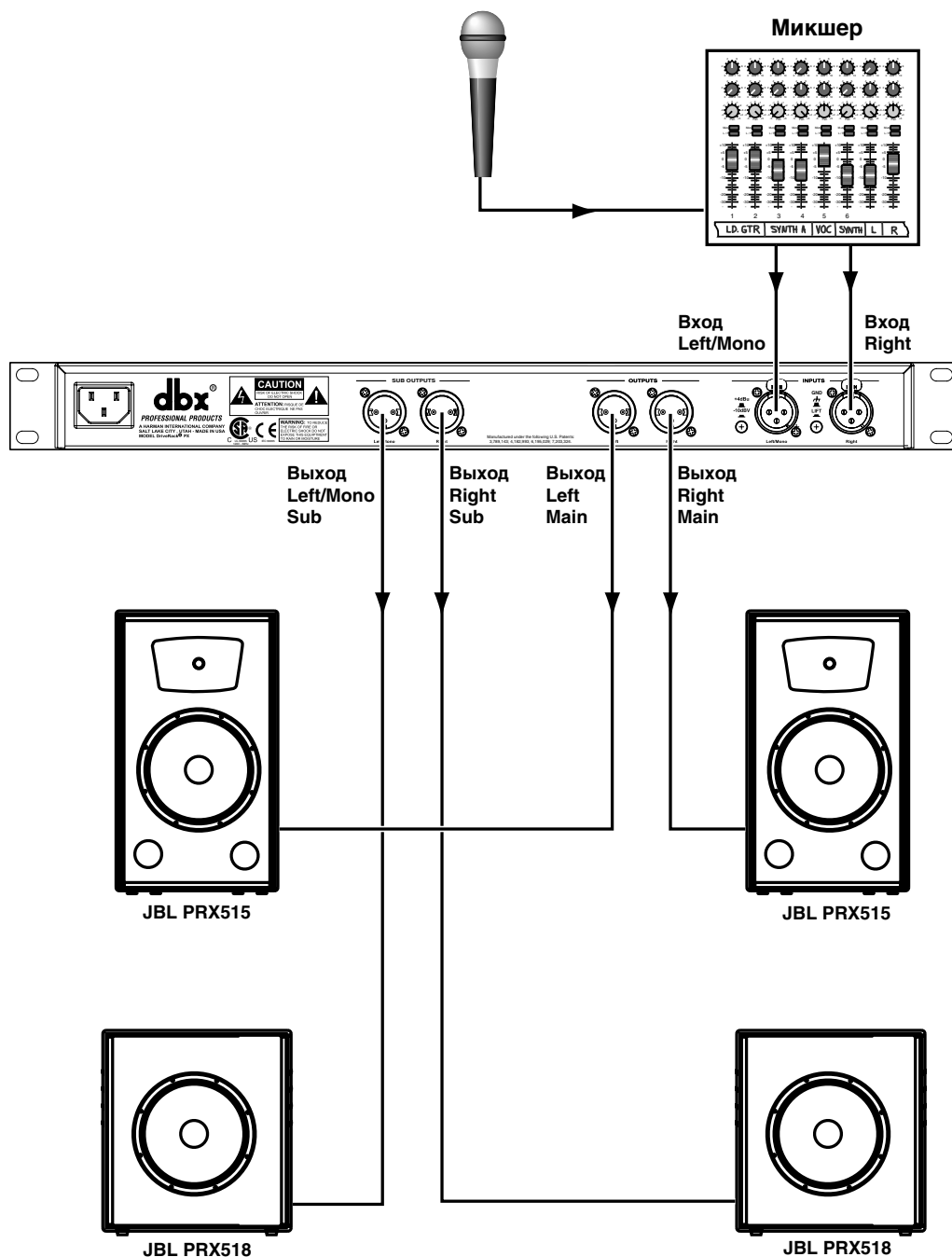

Глава 1

Создание нового пресета

1.

Извлеките DriveRack PX из упаковки.

Смонтируйте DriveRack PX в рэк и подключите сетевой шнур.

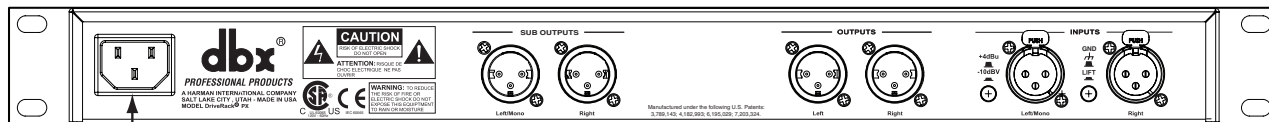

Разъем для подключения сетевого шнура

2.

Подключите к входам Left/Mono и Right на DriveRack PX левый и правый выходы микшера.

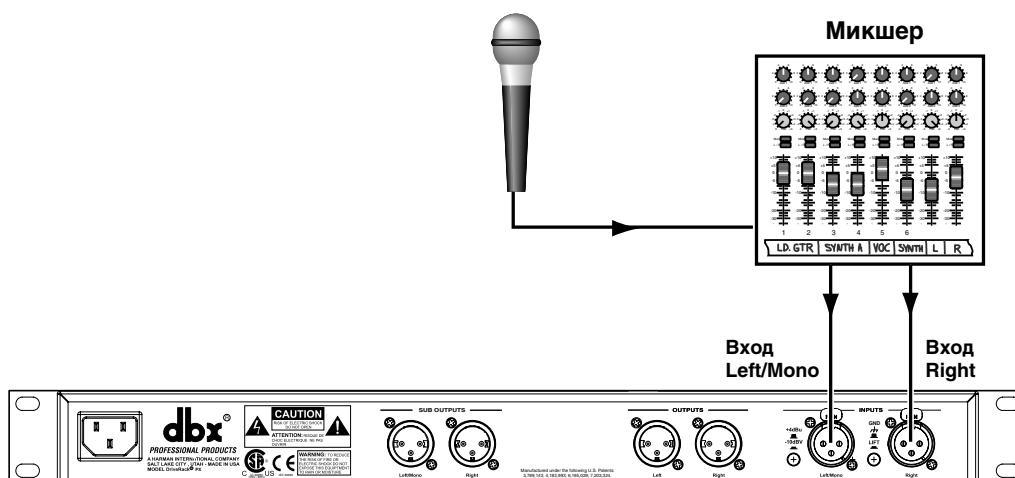

3.

Убедитесь что питание всех активных мониторов отключено.

Подключите разъемы Left и Right “OUTPUTS” к левому и правому главным мониторам.

Подключите разъемы Left/Mono и Right “SUB OUTPUTS” к левому и правому субвуферам.

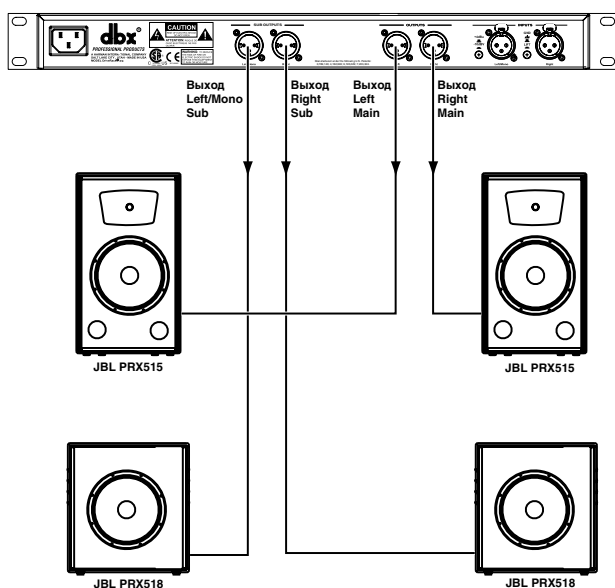

4.

Закройте мастер-фейдеры микшера. Включите питание микшера.

Убедитесь в соответствии установок органов управления пары мониторов. Например, при использовании субвуферов, у мониторов должны совпадать установки полярности. Если мониторы имеют переключатели Mic/Line, эти установки также должны быть одинаковыми на обоих мониторах. При наличии установок эквализации, отключите их на обоих мониторах. Полностью закройте регуляторы уровня активных мониторов. Включите питание активных мониторов и субвуферов.

5.

Теперь создадим пресет для ваших мониторов. В данном примере, этот пресет основан на применении моделей JBL PRX515 и JBL PRX518.

Нажмите и удерживайте кнопку SETUP до появления на дисплее надписи "System Setup WIZARD".



6.

Нажмите кнопку NEXT PG.



7.

А. Для данного примера, колесом ввода выберите STEREO.

В. Нажмите кнопку NEXT PG.



8.

А. Колесом ввода выберите ваши главные мониторы (в данном примере, PRX515).

В. Нажмите кнопку NEXT PG.



9.

A. Колесом ввода выберите ваши субвуферы (в данном примере, PRX518S STEREO).

B. Нажмите кнопку NEXT PG.



10.

A. Установите регуляторы уровня на главных мониторах в положение, указанное на дисплее.

B. Нажмите кнопку NEXT PG.

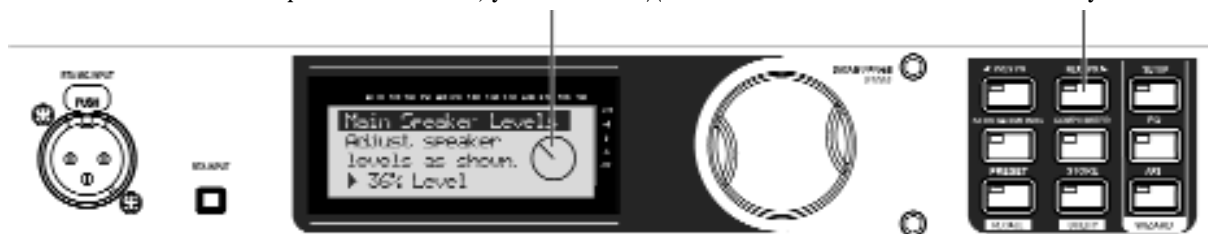

(Имейте в виду, что колесом ввода можно изменять отображаемый на дисплее уровень в соответствии с заданными установками ваших мониторов.)

11.

A. Установите регуляторы уровня на субвуферах в положение, указанное на дисплее.

B. Нажмите кнопку NEXT PG.

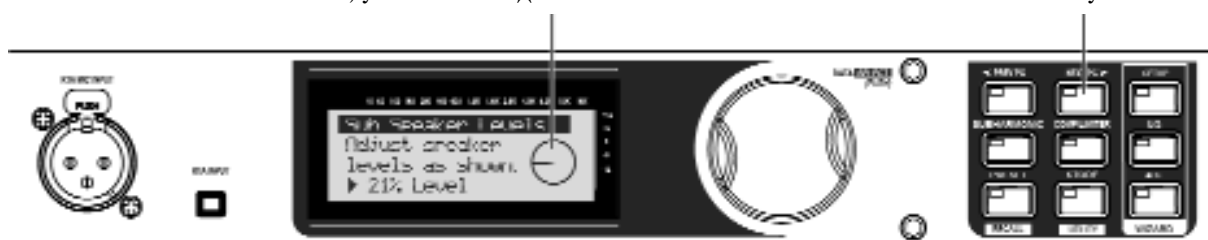

(Имейте в виду, что колесом ввода можно изменять отображаемый на дисплее уровень в соответствии с заданными установками ваших мониторов.)

12.

Нажмите колесо ввода для загрузки созданного пресета.



13.

А. Подключите прилагаемый микрофон dbx M2 RTA к разъему RTA MIC INPUT кабелем XLR, длиной не менее 7.5 метров.



В. Нажмите кнопку RTA INPUT.

14.

После подключения, установите микрофон RTA на стойку и расположите его между левым и правым мониторами на расстоянии около 7.5 метров.

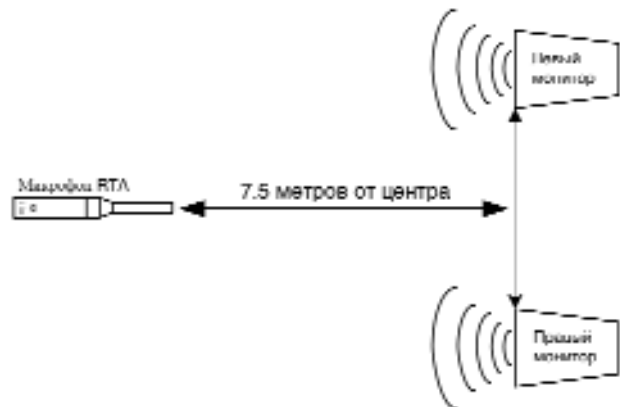

15.

Вращайте колесо ввода до начала звучания через мониторы розового шума с оптимальным уровнем (уровень, используемый при озвучивании). Если уровень занижен, дисплей отобразит “SET TO PERFORMANCE LEVEL”. Установите необходимый уровень.

А. Колесом ввода установите уровень розового шума.

В. Нажмите кнопку NEXT PG по достижении оптимального уровня.

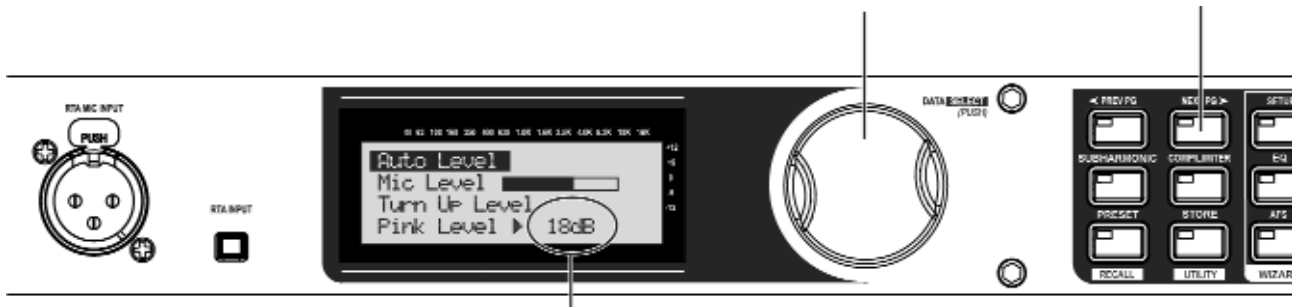

Стандартно от 0 dB до 6 dB.

После достижения оптимального уровня, нажмите кнопку NEXT PG. DriveRack PX установит баланс между уровнями левого/правого главных мониторов (и субвуферов, при их использовании). Возможно вам придется подстроить регулировки мониторов.

16.

Когда дисплей отобразит “Auto Level Complete”, отожмите кнопку RTA INPUT.



Отожмите кнопку RTA INPUT.

17.

Нажмите кнопку NEXT PG.



18.

Запустится мастер настройки Auto-EQ WIZARD (автоматической эквализации).

Нажмите кнопку NEXT PG.



19.

Не отключая и не меняя положения микрофона RTA, произведенного на шаге 14, нажмите кнопку RTA INPUT.



Нажмите кнопку RTA INPUT.

20.

Колесом ввода выберите частотную характеристику для Auto-EQ. В данном примере, выберем Response C. Затем нажмите кнопку NEXT PG для продолжения. Auto-EQ будет использовать выбранную кривую.

А. Колесом ввода выберите частотную характеристику для Auto-EQ. В. Нажмите кнопку NEXT PG.

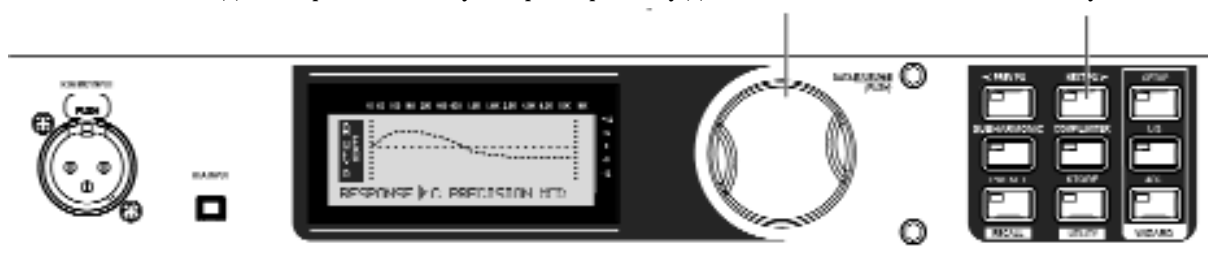

21.

Вращайте колесо ввода до начала звучания через мониторы розового шума с оптимальным уровнем (уровень, используемый при работе). Если уровень занижен, дисплей отобразит "SET TO PERFORMANCE LEVEL". Установите необходимый уровень. Затем нажмите кнопку NEXT PG для продолжения.

A. Колесом ввода установите уровень розового шума.

B. Нажмите кнопку NEXT PG по достижении оптимального уровня.



Стандартно от 0 dB до 6 dB.

22.

Auto-EQ произведет ряд слышимых изменений при настройке мониторов под данное помещение. Это может занять несколько минут.



23.

По достижению оптимального согласования с выбранной ранее частотной характеристикой, Auto-EQ завершит работу и закончит выдавать розовый шум. Отожмите кнопку RTA INPUT для переходу к работе мастера AFS.

Примечание: Если работа Auto-EQ не завершается через несколько минут, отожмите кнопку RTA INPUT для переходу к работе мастера AFS. Это можно сделать в процессе Auto-EQ или по запросу мастера Auto-EQ.



Нажмите кнопку RTA INPUT.

24.

Начнется работа мастера AFS (алгоритм подавления самовозбуждения).

Нажмите кнопку NEXT PG.



25.

А. Закройте главные фейдеры микшера.

В. Нажмите кнопку NEXT PG.



26.

Колесом ввода выберите количество фиксированных фильтров, использующихся для подавления самовозбуждения. Данные фильтры (FIXED) устанавливаются на определенную частоту и уровень. Динамические фильтры (LIVE) "L" меняют характеристики в процессе исполнения.

А. Колесом ввода выберите количество фиксированных фильтров.

В. Нажмите кнопку NEXT PG.



27.

Колесом ввода выберите необходимую ширину фильтра подавления. Для речи (Speech) подходит широкий фильтр, для тихой музыки (Music Low) — узкий, для музыки средней громкости (Music Medium) — более узкий, и для громкой музыки (Music High) — максимально узкий. Для примера, используем Music High.

А. Колесом ввода выберите необходимую ширину фильтра подавления.

В. Нажмите кнопку NEXT PG.



28.

При закрытых фейдерах каналов, установите мастер-фейдер микшера в 0 dB. После установки и коммутации исполнительских микрофонов, открывайте фейдеры соответствующих каналов до момента начала самовозбуждения. Мастер AFS начнет устанавливать фиксированные фильтры подавления.

Примечание: Не говорите и не озвучивайте что-либо рядом с микрофоном. В данный момент осуществляется поиск точек самовозбуждения.

А. Медленно открывайте фейдеры каналов микшера до нужного уровня.



29.

По окончании работы мастера AFS, дисплей отобразит “Fixed Filter Setup Done. In LIVE mode”.

Примечание: Управление самовозбуждением не является абсолютной истиной. Возможны его ручные коррективы посредством усиления каналов и главных фейдеров микшера.

Нажмите кнопку NEXT PG.



30.

Сохраните новый пресет нажатием кнопки STORE.



Однократно нажмите кнопку STORE.

31.

Задайте имя пресета, например, “MY PRESET”.

А. Колесом ввода меняйте цифры и буквы.

В. Кнопками NEXT или PREV перемещайтесь по символам. Повторите шаг “А.” для смены следующего символа.



С. Повторно нажмите кнопку STORE.

32.

Выберите ячейку пресета.

А. Колесом ввода меняйте номера пользовательских пресетов для поиска ячейки сохранения.

Примечание: Это переключит программу, ранее находившуюся в этой ячейке.



В. Еще раз нажмите кнопку STORE.

33.

Ваш новый пресет сохранен. Поздравляем, и удачи!

Глава 2

Оптимизация существующего пресета

1.

Извлеките DriveRack PX из упаковки.

Смонтируйте DriveRack PX в рэк и подключите сетевой шнур.

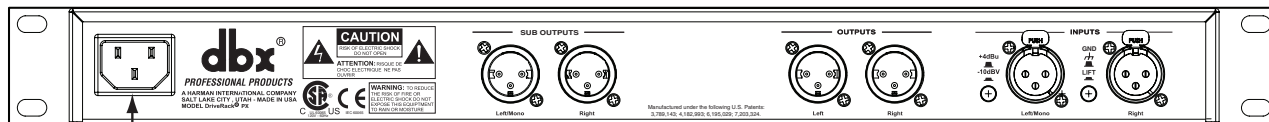

Разъем для подключения сетевого шнура

2.

Подключите к входам Left/Mono и Right на DriveRack PX левый и правый выходы микшера.

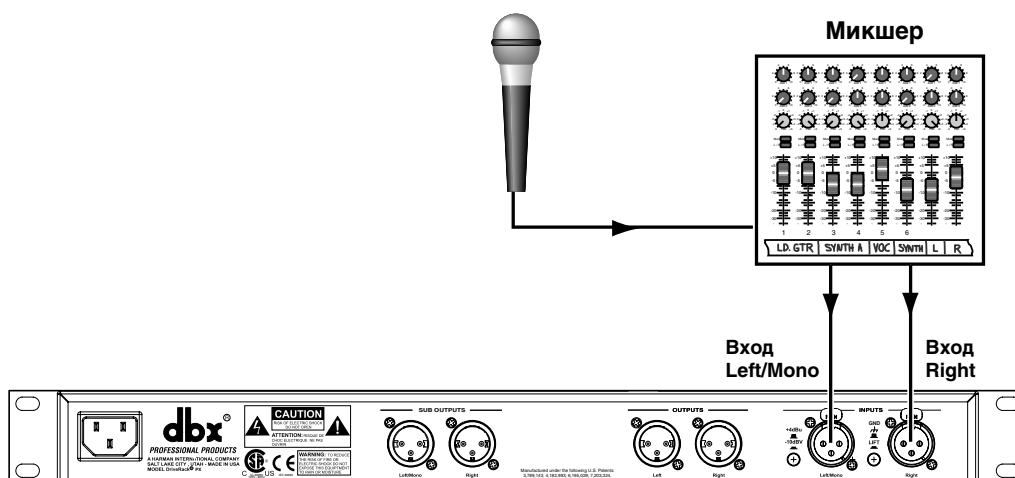

3.

Убедитесь что питание всех активных мониторов отключено.

Подключите разъемы Left и Right “OUTPUTS” к левому и правому главным мониторам.

Подключите разъемы Left/Mono и Right “SUB OUTPUTS” к левому и правому субвуферам.

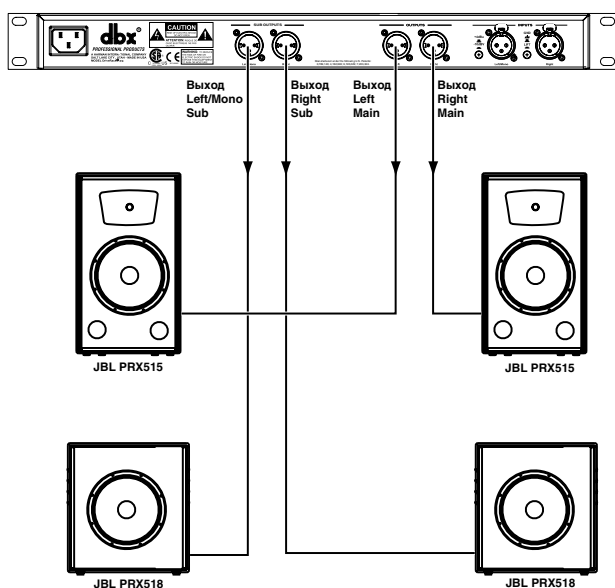

4.

Закройте мастер-фейдеры микшера. Включите питание микшера.

Убедитесь в соответствии установок органов управления пары мониторов. Например, при использовании субвуферов, у мониторов должны совпадать установки полярности. Если мониторы имеют переключатели Mic/Line, эти установки также должны быть одинаковыми на обоих мониторах. При наличии установок эквализации, отключите их на обоих мониторах. Полностью закройте регуляторы уровня активных мониторов. Включите питание активных мониторов и субвуферов.

5.

Теперь загрузим пресет, созданный в Главе 1 для ваших мониторов.



Нажмите и удерживайте кнопку PRESET/RECALL до появления на дисплее мигающей надписи “—Loaded—”.

6.

Вращайте колесо ввода до появления на дисплее пресета под именем “MY PRESET”.



7.

Нажмите колесо ввода для загрузки пресета “MY PRESET”.

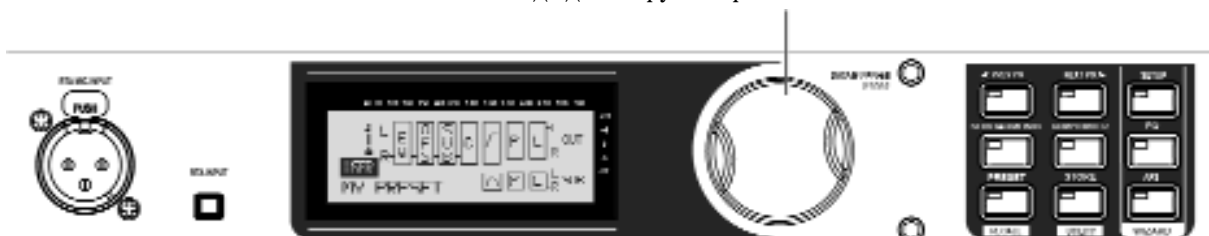

8.

Теперь запустите мастер System Setup WIZARD для данного пресета.

Нажмите и удерживайте кнопку SETUP до появления на дисплее надписи “System Setup WIZARD”.



9.

Нажмите кнопку NEXT PG.



10.

Убедитесь, что выбрано STEREO, затем нажмите кнопку NEXT PG.



11.

Убедитесь, что выбрано PRX515, затем нажмите кнопку NEXT PG.



12.

Убедитесь, что выбрано PRX518S STEREO, затем нажмите кнопку NEXT PG.



13.

A. Установите регуляторы уровня на главных мониторах в положение, указанное на дисплее.

B. Нажмите кнопку NEXT PG.



(Имейте в виду, что колесом ввода можно изменять отображаемый на дисплее уровень в соответствии с заданными установками ваших мониторов.)

14.

А. Установите регуляторы уровня на субвуферах в положение, указанное на дисплее.

В. Нажмите кнопку NEXT PG.



(Имейте в виду, что колесом ввода можно изменять отображаемый на дисплее уровень в соответствии с заданными установками ваших мониторов.)

15.

Когда дисплей отобразит “Load New Preset”, подключите микрофон RTA и нажмите кнопку RTA INPUT. Это поможет избежать перезаписи данных существующего пресета.

А. Подключите прилагаемый микрофон dbx M2 RTA к разъему RTA MIC INPUT кабелем XLR, длиной не менее 7.5 метров.



В. Нажмите кнопку RTA INPUT.

16.

После подключения, установите микрофон RTA на стойку и расположите его между левым и правым мониторами на расстоянии около 7.5 метров.

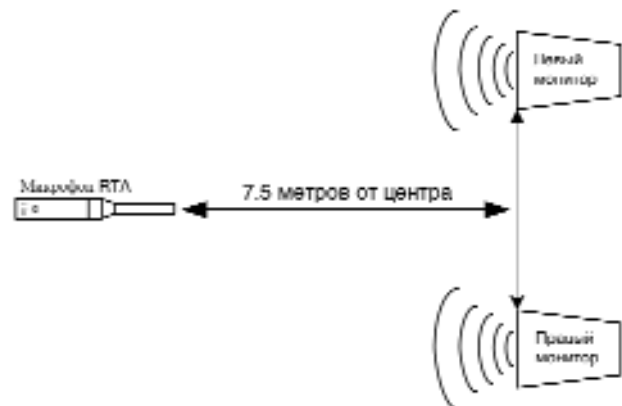

17.

Вращайте колесо ввода до начала звучания через мониторы розового шума с оптимальным уровнем (уровень, используемый при озвучивании). Если уровень занижен, дисплей отобразит “SET TO PERFORMANCE LEVEL”. Установите необходимый уровень.

A. Колесом ввода установите уровень розового шума.

B. Нажмите кнопку NEXT PG по достижении оптимального уровня.

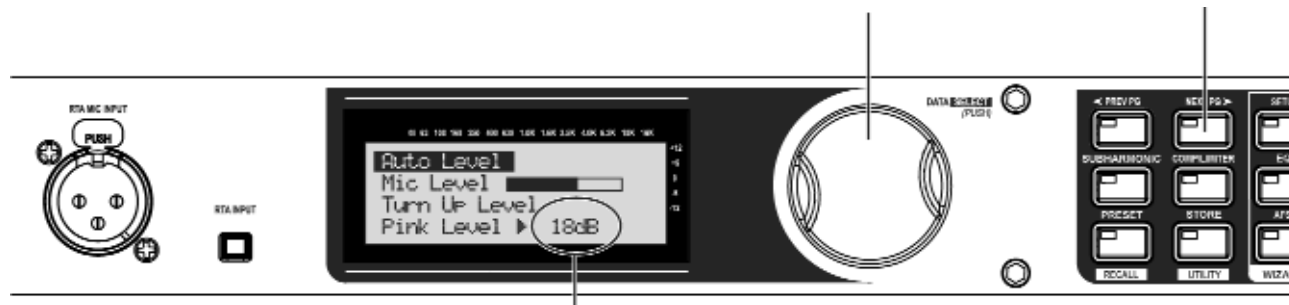

Стандартно от 0 dB до 6 dB.

После достижения оптимального уровня, нажмите кнопку NEXT PG. DriveRack PX установит баланс между уровнями левого/правого главных мониторов (и субвуферов, при их использовании). Возможно вам придется подстроить регулировки мониторов.

18.

Когда дисплей отобразит "Auto Level Complete", отожмите кнопку RTA INPUT.



Отожмите кнопку RTA INPUT.

19.

Нажмите кнопку NEXT PG.



20.

Запустится мастер настройки Auto-EQ WIZARD (автоматической эквалазации).

Нажмите кнопку NEXT PG.



21.

Не отключая и не меняя положения микрофона RTA, произведенного на шаге 15, нажмите кнопку RTA INPUT.



Нажмите кнопку RTA INPUT.

22.

Колесом ввода выберите частотную характеристику для Auto-EQ. В данном примере, выберем Response C. Затем нажмите кнопку NEXT PG для продолжения. Auto-EQ будет использовать выбранную кривую.

А. Колесом ввода выберите частотную характеристику для Auto-EQ. В. Нажмите кнопку NEXT PG.



23.

Вращайте колесо ввода до начала звучания через мониторы розового шума с оптимальным уровнем (уровень, используемый при работе). Если уровень занижен, дисплей отобразит "SET TO PERFORMANCE LEVEL". Установите необходимый уровень.

А. Колесом ввода установите уровень розового шума. В. Нажмите кнопку NEXT PG по достижении оптимального уровня.



Стандартно от 0 dB до 6 dB.

24.

Auto-EQ произведет ряд слышимых изменений при настройке мониторов под данное помещение. Это может занять несколько минут.



25.

По достижению оптимального согласования с выбранной ранее частотной характеристикой, Auto-EQ завершит работу и закончит выдавать розовый шум. Отожмите кнопку RTA INPUT для переходу к работе мастера AFS.



26.

Начнется работа мастера AFS (алгоритм подавления самовозбуждения).



27.

А. Закройте главные фейдеры микшера.

В. Нажмите кнопку NEXT PG.



28.

Колесом ввода выберите количество фиксированных фильтров, использующихся для подавления самовозбуждения. Данные фильтры (FIXED) устанавливаются на определенную частоту и уровень. Динамические фильтры (LIVE) “L” меняют характеристики в процессе исполнения.

А. Колесом ввода выберите количество фиксированных фильтров.

В. Нажмите кнопку NEXT PG.



29.

Колесом ввода выберите необходимую ширину фильтра подавления. Для речи (Speech) подходит широкий фильтр, для тихой музыки (Music Low) — узкий, для музыки средней громкости (Music Medium) — более узкий, и для громкой музыки (Music High) — максимально узкий. Для примера, используем Music High.

А. Колесом ввода выберите необходимую ширину фильтра подавления. В. Нажмите кнопку NEXT PG.



30.

При закрытых фейдерах каналов, установите мастер-фейдер микшера в 0 dB. После установки и коммутации исполнительских микрофонов, открывайте фейдеры соответствующих каналов до момента начала самовозбуждения. Мастер AFS начнет устанавливать фиксированные фильтры подавления.

Примечание: Не говорите и не озвучивайте что-либо рядом с микрофоном. В данный момент осуществляется поиск точек самовозбуждения.

А. Медленно открывайте фейдеры каналов микшера до нужного уровня.



31.

По окончании работы мастера AFS, дисплей отобразит "Fixed Filter Setup Done. In LIVE mode".

Примечание: Управление самовозбуждением не является абсолютной истиной. Возможны его ручные коррективы посредством усиления каналов и главных фейдеров микшера.

Нажмите кнопку NEXT PG.



32.

Сохраните отредактированный пресет (под тем же именем и в ту же ячейку) троекратным нажатием кнопки STORE.



Нажимайте кнопку STORE.

33.

Ваш новый пресет сохранен. Поздравляем, и удачи!